

证券代码：000338

证券简称：潍柴动力

公告编号：2020-026

潍柴动力股份有限公司 2020 年半年度报告摘要



一、重要提示

本半年度报告摘要来自半年度报告全文，为全面了解本公司的经营成果、财务状况及未来发展规划，投资者应当到证监会指定媒体仔细阅读半年度报告全文。

公司董事会、监事会及董事、监事、高级管理人员保证半年度报告内容的真实、准确、完整，不存在虚假记载、误导性陈述或重大遗漏，并承担个别和连带的法律责任。

公司负责人谭旭光、主管会计工作负责人邝焜堂及会计机构负责人(会计主管人员)李霞声明：保证本半年度报告中财务报告的真实、准确、完整。

除下列董事外，其他董事亲自出席了审议本次半年报的董事会会议。

未亲自出席董事姓名	未亲自出席董事职务	未亲自出席会议原因	被委托人姓名
谭旭光	董事长	因公出差	张泉
张良富	董事	因公出差	蒋彦
Michael Macht	董事	个人原因	Gordon Riske

非标准审计意见提示

适用 不适用

董事会审议的报告期普通股利润分配预案或公积金转增股本预案

适用 不适用

是否以公积金转增股本

是 否

公司经本次董事会审议通过的普通股利润分配预案为：以总股本 7,933,873,895 股为基数，向全体股东每 10 股派发现金红利人民币 1.50 元（含税），不以公积金转增股本。

董事会决议通过的本报告期优先股利润分配预案

适用 不适用

二、公司基本情况

1、公司简介

A 股股票简称	潍柴动力	A 股股票代码	000338
H 股股票简称	潍柴动力	H 股股票代码	2338
股票上市交易所	深圳证券交易所、香港联合交易所有限公司		
联系人和联系方式	董事会秘书	证券事务代表	
姓名	王丽	吴迪	
办公地址	山东省潍坊市高新技术产业开发区福寿东街 197 号甲	山东省潍坊市高新技术产业开发区福寿东街 197 号甲	
电话	0536-2297068	0536-2297056	
电子信箱	wangli01@weichai.com	wudi03@weichai.com	

2、主要财务数据和财务指标

公司是否需追溯调整或重述以前年度会计数据

是 否

单位：人民币 元

	本报告期	上年同期	本报告期比上年 同期增减
营业收入（元）	94,494,559,093.69	90,862,496,520.48	4.00%
归属于上市公司股东的净利润（元）	4,680,231,806.93	5,287,488,377.89	-11.48%
归属于上市公司股东的扣除非经常性损益的净利润（元）	4,293,279,428.40	4,952,443,135.02	-13.31%
经营活动产生的现金流量净额（元）	4,035,848,490.77	5,426,445,987.68	-25.63%
基本每股收益（元/股）	0.59	0.67	-11.48%
稀释每股收益（元/股）	0.59	0.67	-11.48%
加权平均净资产收益率	9.83%	12.49%	-2.66%
	本报告期末	上年度末	本报告期末比上年 度末增减
总资产（元）	260,977,657,574.67	236,831,674,546.17	10.20%
归属于上市公司股东的净资产（元）	48,707,238,415.99	45,223,941,062.71	7.70%

3、公司股东数量及持股情况

单位：股

报告期末普通股股东总数	183,187	报告期末表决权恢复的优先股股东总数	0			
前 10 名股东持股情况						
股东名称	股东性质	持股比例	持股数量	持有有限售条件的股份数量	质押或冻结情况	
					股份状态	数量
香港中央结算代理人有限公司	外资股东	24.43%	1,938,424,316			
潍柴控股集团有限公司	国有法人	17.72%	1,406,100,000	1,345,905,600		
香港中央结算有限公司	境外法人	7.71%	611,939,409			
潍坊市投资集团有限公司	国有法人	3.74%	296,625,408	296,625,408		
中国证券金融股份有限公司	境内非国有法人	2.06%	163,608,906			
奥地利 I V M 技术咨询维也纳有限公司	境外法人	1.51%	119,618,700			
中央汇金资产管理有限责任公司	国有法人	1.37%	108,492,800			
山东省企业托管经营股份有限公司	境内非国有法人	0.85%	67,211,460			
谭旭光	境内自然人	0.74%	58,842,596	44,131,947		
交通银行-融通行业景气证券投资基金	基金、理财产品等	0.61%	48,677,878			
上述股东关联关系或一致行动的说明		以上股东中，谭旭光先生为潍柴控股集团有限公司董事长。本公司未知以上其他股东之间是否存在关联关系，也未知其是否属于一致行动人。				

4、控股股东或实际控制人变更情况

控股股东报告期内变更

 适用 不适用

公司报告期控股股东未发生变更。

实际控制人报告期内变更

 适用 不适用

公司报告期实际控制人未发生变更。

5、公司优先股股东总数及前 10 名优先股股东持股情况表

 适用 不适用

公司报告期无优先股股东持股情况。

6、公司债券情况

公司是否存在公开发行并在证券交易所上市，且在半年度报告批准报出日未到期或到期未能全额兑付的公司债券
否

三、经营情况讨论与分析

1、报告期经营情况简介

公司是否需要遵守特殊行业的披露要求
否

2020年上半年，面对新冠肺炎疫情带来的严峻考验和复杂多变的国内外环境，中国政府统筹推进疫情防控和经济发展各项工作，疫情防控取得重大战略成果，经济发展呈现稳定转好态势。上半年，国内生产总值45.7万亿元，同比下降1.6%。分季度看，一季度同比下降6.8%，二季度同比增长3.2%。

报告期内，公司精准施策、科学部署，克服疫情带来的一系列不利影响，抢抓国内经济复苏机遇，国内业务实现正增长，新业态继续保持高速增长，智能物流业务订单逆势增长，多元化业务结构优势凸显，抗风险能力显著增强。上半年，公司实现营业收入约为944.95亿元人民币，较2019年同期增长约4.0%。归属于上市公司股东的净利润约为46.80亿元人民币，较2019年同期减少约11.5%。基本每股收益为0.59元人民币，较2019年同期减少约11.5%。

1.动力系统业务

坚持创新驱动，加快产品结构迈向高端。打造“N+H+M”新一代高端平台，WP3N、WP8、WP10H等新产品迅速上量；全系列道路国六、非道路国四完成升级开发，在新一轮排放标准升级中牢牢占据领先优势，实现传统产品与新兴战略产品协同并进；依托全球协同研发平台，强化核心技术攻关，不断优化发动机、零部件性能，降成本、降油耗、轻量化等成效显著，产品竞争力显著提升。**坚持客户导向，精准聚焦发力细分市场。**能源电力、工业装备、挖机等战略市场全面突破，重卡、客车、工程机械等优势市场持续发力，行业竞争优势不断增强。**坚持资源协同，加速产业链一体化。**以发动机为主轴，加快突破商用车、工程机械、农业装备三大动力总成核心技术，充分发挥系统匹配优势，形成差异化竞争能力。二代AMT动力总成产品完成批量市场验证；“WP6H+林德液压”动力总成成为国内首个挖掘机自主动力总成解决方案。

报告期内，动力总成业务再创历史新高，销售发动机47.0万台，同比增长19.2%；销售变速箱60.5万台，同比增长4.0%；销售车桥53.4万根，同比增长16.5%。同时，战略高端产品继续发力，大缸径发动机实现收入4.2亿元，同比增长30.4%；高端液压实现国内收入2.3亿元，同比增长30.3%。

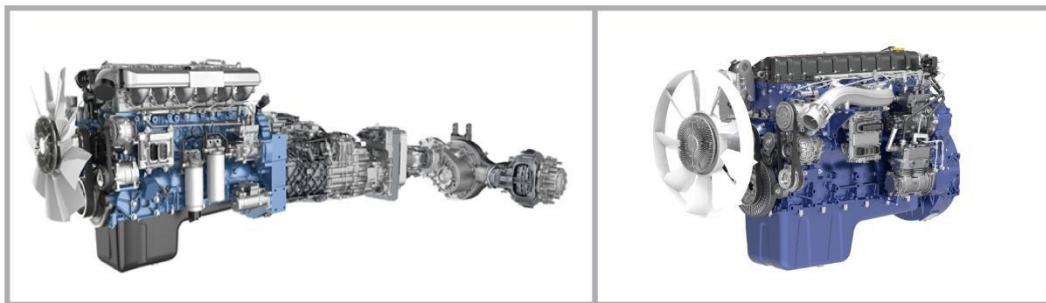

2. 整车整机业务

围绕整车整机带动战略，加速创新引领和产业链结构升级，综合竞争力进一步增强。控股子公司陕西重型汽车有限公司从生产组织、市场突破、产品研发等方面发力，实现稳健增长，累计销售重型卡车8.8万辆，同比增长2.1%。**精准研判行业需求，抢占市场空间。**在牵引车经济市场、港口牵引市场、砂石料运输市场保持行业第一；有效克服海外疫情影响，合作出口销量同比增长，中南美、亚太等高端市场突破速度加快。**创新链、产业链有效融合，打造领先优势。**加快探索卡车全生命周期客户需求管理与互联网有效融合，不断创新头部客户、平台客户合作模式，积极培育新的经营业态；完成M3000S车型开发、M5000车型技术储备，整车平顺性、制动性能进一步升级；全新一代产品核心性能指标行业领先。



3. 智能物流业务

海外控股子公司KION Group AG (“凯傲”)是内部物流领域的全球领先供应商，在全球一百多个国家和地区通过对物流解决方案的设计、建设和完善，帮助工厂、仓库和配送中心不断优化其物流流和信息流。德马泰克是世界领先的自动化物流专家，其产品满足智能化供应链和自动化解决方案领域里的全面需求。受疫情影响，2020年上半年智能物流业务实现销售收入39.3亿欧元，同比下降10.0%；但总订单金额44.0亿欧元，同比增长4.8%，其中供应链解决方案订单额17.4亿欧元，同比增长57.3%。



4. 新业态、新能源、新科技

公司以未来战略为指引，积极推动产业链再造和价值链升级，新业态、新能源、新科技等加速布局。**聚焦关键技术，引领行业发展。**战略重组德国欧德思、奥地利威迪斯，有效填补中国在新能源动力总成电机控制系统和农业装备 CVT 动力系统的核心技术短板；建成全球最大氢燃料电池发动机制造基地，20000 台套产能的燃料电池发动机及电堆生产线正式投产运行。**以新一代信息技术为支撑，加快数字化转型。**以客户为中心，数字化技术为载体，服务业务、赋能业务，加快数字化转型。提速同心云建设，提供统一基础设施资源云服务，快速响应业务需求；持续推进供应链业务优化，赋能上下游供应商及客户，实现产业链高效协同，提升产品质量一致性。

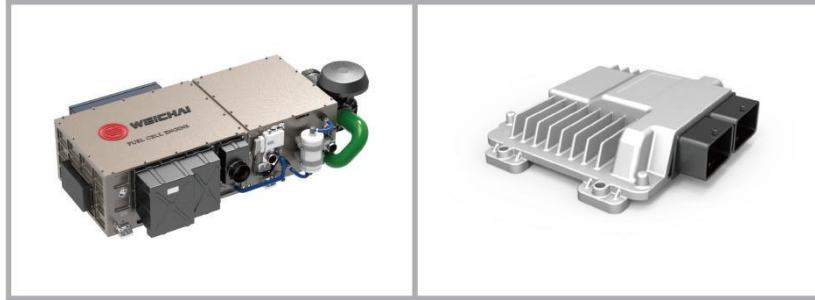

2、涉及财务报告的相关事项

(1) 与上一会计期间财务报告相比，会计政策、会计估计和核算方法发生变化的情况说明

适用 不适用

公司报告期无会计政策、会计估计和核算方法发生变化的情况。

(2) 报告期内发生重大会计差错更正需追溯重述的情况说明

适用 不适用

公司报告期无重大会计差错更正需追溯重述的情况。

(3) 与上一会计期间财务报告相比，合并报表范围发生变化的情况说明

适用 不适用

根据本公司之子公司KION Group AG与Digital Applications International Limited (以下简称“DAI”)的原股东签署的《股权转让协议》，KION Group AG以人民币852,041,047.20元(欧元110,348,000.00)的对价收购DAI 100%的股权。KION Group AG于2020年3月2日取得了对DAI财务和经营政策等相关活动的控制权，购买日确认为2020年3月2日。DAI将成为KION Group AG供应链解决方案业务分部的一部分，扩大Dematic Group的软件投资组合。

董事长：谭旭光

潍柴动力股份有限公司

二〇二〇年八月二十七日