

香港交易及結算所有限公司及香港聯合交易所有限公司對本公告的內容概不負責，對其準確性或完整性亦不發表任何聲明，並明確表示概不就因本公告全部或任何部份內容而產生或因依賴該等內容而引起的任何損失承擔任何責任。



WEICHAI POWER CO., LTD.

(於中華人民共和國註冊成立的股份有限公司)

(股份代號：2338)

海外監管公告

本公告乃根據香港聯合交易所有限公司(「聯交所」)證券上市規則第13.10B條而作出。

茲載列濰柴動力股份有限公司(「本公司」)在深圳證券交易所網站刊登日期為二零二零年八月二十七日的公告，僅供參閱。中文公告的全文刊登於聯交所及本公司網站。

承董事會命
董事長兼首席執行官
譚旭光

中國山東濰坊

二零二零年八月二十七日

於本公告刊發之日，本公司執行董事為譚旭光先生、張泉先生、徐新玉先生、孫少軍先生、袁宏明先生及嚴鑒鉞先生；本公司非執行董事為張良富先生、江奎先生、Gordon Riske先生及Michael Martin Macht先生；本公司獨立非執行董事為李洪武先生、聞道才先生、蔣彥女士、余卓平先生及趙惠芳女士。

证券代码：000338

证券简称：潍柴动力

公告编号：2020-026

潍柴动力股份有限公司 2020 年半年度报告摘要



一、重要提示

本半年度报告摘要来自半年度报告全文，为全面了解本公司的经营成果、财务状况及未来发展规划，投资者应当到证监会指定媒体仔细阅读半年度报告全文。

公司董事会、监事会及董事、监事、高级管理人员保证半年度报告内容的真实、准确、完整，不存在虚假记载、误导性陈述或重大遗漏，并承担个别和连带的法律责任。

公司负责人谭旭光、主管会计工作负责人邝焜堂及会计机构负责人(会计主管人员)李霞声明：保证本半年度报告中财务报告的真实、准确、完整。

除下列董事外，其他董事亲自出席了审议本次半年报的董事会会议。

未亲自出席董事姓名	未亲自出席董事职务	未亲自出席会议原因	被委托人姓名
谭旭光	董事长	因公出差	张 泉
张良富	董 事	因公出差	蒋 彦
Michael Macht	董 事	个人原因	Gordon Riske

非标准审计意见提示

适用 不适用

董事会审议的报告期普通股利润分配预案或公积金转增股本预案

适用 不适用

是否以公积金转增股本

是 否

公司经本次董事会审议通过的普通股利润分配预案为：以总股本 7,933,873,895 股为基数，向全体股东每 10 股派发现金红利人民币 1.50 元（含税），不以公积金转增股本。

董事会决议通过的本报告期优先股利润分配预案

适用 不适用

二、公司基本情况

1、公司简介

A 股股票简称	潍柴动力	A 股股票代码	000338
H 股股票简称	潍柴动力	H 股股票代码	2338
股票上市交易所	深圳证券交易所、香港联合交易所有限公司		
联系人和联系方式	董事会秘书	证券事务代表	
姓名	王丽	吴迪	
办公地址	山东省潍坊市高新技术产业开发区福寿东街 197 号甲	山东省潍坊市高新技术产业开发区福寿东街 197 号甲	
电话	0536-2297068	0536-2297056	
电子信箱	wangli01@weichai.com	wudi03@weichai.com	

2、主要财务数据和财务指标

公司是否需追溯调整或重述以前年度会计数据

是 否

单位：人民币 元

	本报告期	上年同期	本报告期比上年 同期增减
营业收入（元）	94,494,559,093.69	90,862,496,520.48	4.00%
归属于上市公司股东的净利润（元）	4,680,231,806.93	5,287,488,377.89	-11.48%
归属于上市公司股东的扣除非经常性损益的净利润（元）	4,293,279,428.40	4,952,443,135.02	-13.31%
经营活动产生的现金流量净额（元）	4,035,848,490.77	5,426,445,987.68	-25.63%
基本每股收益（元/股）	0.59	0.67	-11.48%
稀释每股收益（元/股）	0.59	0.67	-11.48%
加权平均净资产收益率	9.83%	12.49%	-2.66%
	本报告期末	上年度末	本报告期末比上年 度末增减
总资产（元）	260,977,657,574.67	236,831,674,546.17	10.20%
归属于上市公司股东的净资产（元）	48,707,238,415.99	45,223,941,062.71	7.70%

3、公司股东数量及持股情况

单位：股

报告期末普通股股东总数	183,187	报告期末表决权恢复的优先股股东总数	0			
前 10 名股东持股情况						
股东名称	股东性质	持股比例	持股数量	持有有限售条件的股份数量	质押或冻结情况	
					股份状态	数量
香港中央结算代理人有限公司	外资股东	24.43%	1,938,424,316			
潍柴控股集团有限公司	国有法人	17.72%	1,406,100,000	1,345,905,600		
香港中央结算有限公司	境外法人	7.71%	611,939,409			
潍坊市投资集团有限公司	国有法人	3.74%	296,625,408	296,625,408		
中国证券金融股份有限公司	境内非国有法人	2.06%	163,608,906			
奥地利 I V M 技术咨询维也纳有限公司	境外法人	1.51%	119,618,700			
中央汇金资产管理有限责任公司	国有法人	1.37%	108,492,800			
山东省企业托管经营股份有限公司	境内非国有法人	0.85%	67,211,460			
谭旭光	境内自然人	0.74%	58,842,596	44,131,947		
交通银行-融通行业景气证券投资基金	基金、理财产品等	0.61%	48,677,878			
上述股东关联关系或一致行动的说明		以上股东中，谭旭光先生为潍柴控股集团有限公司董事长。本公司未知以上其他股东之间是否存在关联关系，也未知其是否属于一致行动人。				

4、控股股东或实际控制人变更情况

控股股东报告期内变更

 适用 不适用

公司报告期控股股东未发生变更。

实际控制人报告期内变更

 适用 不适用

公司报告期实际控制人未发生变更。

5、公司优先股股东总数及前 10 名优先股股东持股情况表

 适用 不适用

公司报告期无优先股股东持股情况。

6、公司债券情况

公司是否存在公开发行并在证券交易所上市，且在半年度报告批准报出日未到期或到期未能全额兑付的公司债券
否

三、经营情况讨论与分析

1、报告期经营情况简介

公司是否需要遵守特殊行业的披露要求
否

2020年上半年，面对新冠肺炎疫情带来的严峻考验和复杂多变的国内外环境，中国政府统筹推进疫情防控和经济发展各项工作，疫情防控取得重大战略成果，经济发展呈现稳定转好态势。上半年，国内生产总值45.7万亿元，同比下降1.6%。分季度看，一季度同比下降6.8%，二季度同比增长3.2%。

报告期内，公司精准施策、科学部署，克服疫情带来的一系列不利影响，抢抓国内经济复苏机遇，国内业务实现正增长，新业态继续保持高速增长，智能物流业务订单逆势增长，多元化业务结构优势凸显，抗风险能力显著增强。上半年，公司实现营业收入约为944.95亿元人民币，较2019年同期增长约4.0%。归属于上市公司股东的净利润约为46.80亿元人民币，较2019年同期减少约11.5%。基本每股收益为0.59元人民币，较2019年同期减少约11.5%。

1.动力系统业务

坚持创新驱动，加快产品结构迈向高端。打造“N+H+M”新一代高端平台，WP3N、WP8、WP10H等新产品迅速上量；全系列道路国六、非道路国四完成升级开发，在新一轮排放标准升级中牢牢占据领先优势，实现传统产品与新兴战略产品协同并进；依托全球协同研发平台，强化核心技术攻关，不断优化发动机、零部件性能，降成本、降油耗、轻量化等成效显著，产品竞争力显著提升。**坚持客户导向，精准聚焦发力细分市场。**能源电力、工业装备、挖机等战略市场全面突破，重卡、客车、工程机械等优势市场持续发力，行业竞争优势不断增强。**坚持资源协同，加速产业链一体化。**以发动机为主轴，加快突破商用车、工程机械、农业装备三大动力总成核心技术，充分发挥系统匹配优势，形成差异化竞争能力。二代AMT动力总成产品完成批量市场验证；“WP6H+林德液压”动力总成成为国内首个挖掘机自主动力总成解决方案。

报告期内，动力总成业务再创历史新高，销售发动机47.0万台，同比增长19.2%；销售变速箱60.5万台，同比增长4.0%；销售车桥53.4万根，同比增长16.5%。同时，战略高端产品继续发力，大缸径发动机实现收入4.2亿元，同比增长30.4%；高端液压实现国内收入2.3亿元，同比增长30.3%。

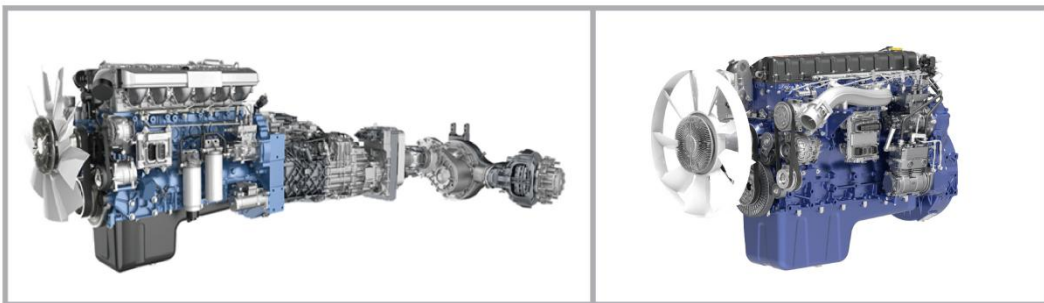

2. 整车整机业务

围绕整车整机带动战略，加速创新引领和产业链结构升级，综合竞争力进一步增强。控股子公司陕西重型汽车有限公司从生产组织、市场突破、产品研发等方面发力，实现稳健增长，累计销售重型卡车8.8万辆，同比增长2.1%。**精准研判行业需求，抢占市场空间。**在牵引车经济市场、港口牵引市场、砂石料运输市场保持行业第一；有效克服海外疫情影响，合作出口销量同比增长，中南美、亚太等高端市场突破速度加快。**创新链、产业链有效融合，打造领先优势。**加快探索卡车全生命周期客户需求管理与互联网有效融合，不断创新头部客户、平台客户合作模式，积极培育新的经营业态；完成M3000S车型开发、M5000车型技术储备，整车平顺性、制动性能进一步升级；全新一代产品核心性能指标行业领先。



3. 智能物流业务

海外控股子公司KION Group AG (“凯傲”)是内部物流领域的全球领先供应商，在全球一百多个国家和地区通过对物流解决方案的设计、建设和完善，帮助工厂、仓库和配送中心不断优化其物流流和信息流。德马泰克是世界领先的自动化物流专家，其产品满足智能化供应链和自动化解决方案领域里的全面需求。受疫情影响，2020年上半年智能物流业务实现销售收入39.3亿欧元，同比下降10.0%；但总订单金额44.0亿欧元，同比增长4.8%，其中供应链解决方案订单额17.4亿欧元，同比增长57.3%。



4. 新业态、新能源、新科技

公司以未来战略为指引，积极推动产业链再造和价值链升级，新业态、新能源、新科技等加速布局。**聚焦关键技术，引领行业发展。**战略重组德国欧德思、奥地利威迪斯，有效填补中国在新能源动力总成电机控制系统和农业装备 CVT 动力系统的核心技术短板；建成全球最大氢燃料电池发动机制造基地，20000 台套产能的燃料电池发动机及电堆生产线正式投产运行。**以新一代信息技术为支撑，加快数字化转型。**以客户为中心，数字化技术为载体，服务业务、赋能业务，加快数字化转型。提速同心云建设，提供统一基础设施资源云服务，快速响应业务需求；持续推进供应链业务优化，赋能上下游供应商及客户，实现产业链高效协同，提升产品质量一致性。

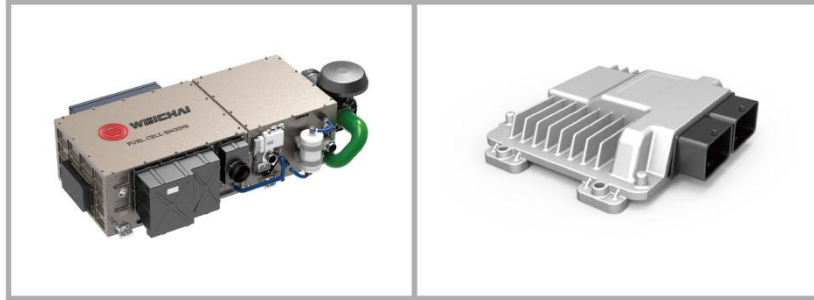

2、涉及财务报告的相关事项

(1) 与上一会计期间财务报告相比，会计政策、会计估计和核算方法发生变化的情况说明

适用 不适用

公司报告期无会计政策、会计估计和核算方法发生变化的情况。

(2) 报告期内发生重大会计差错更正需追溯重述的情况说明

适用 不适用

公司报告期无重大会计差错更正需追溯重述的情况。

(3) 与上一会计期间财务报告相比，合并报表范围发生变化的情况说明

适用 不适用

根据本公司之子公司KION Group AG与Digital Applications International Limited (以下简称“DAI”)的原股东签署的《股权转让协议》，KION Group AG以人民币852,041,047.20元(欧元110,348,000.00)的对价收购DAI 100%的股权。KION Group AG于2020年3月2日取得了对DAI财务和经营政策等相关活动的控制权，购买日确认为2020年3月2日。DAI将成为KION Group AG供应链解决方案业务分部的一部分，扩大Dematic Group的软件投资组合。

董事长：谭旭光

潍柴动力股份有限公司

二〇二〇年八月二十七日